

MODELLI DISPONIBILI

FM-PPF/25/T

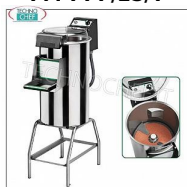

FIMAR - Technochef, Pelapatate Professionale su cavalletto, capacità carico Kg.25,TRIFASE, V.400/3

€ 1.712,45 + IVA

€ 2.089,19 IVA incl.

Spedizione in Italia: calcolata nel carrello

Consegna: da 4 a 9 giorni

FM-PPF/25/M

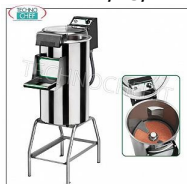

FIMAR - Technochef, Pelapatate Professionale su cavalletto, capacità carico Kg.25, MONOFASE, V.230/1

€ 1.760,83 + IVA

€ 2.148,21 IVA incl.

Spedizione in Italia: calcolata nel carrello

Consegna: da 4 a 9 giorni

SCHEDA TECNICA

| | |
|------------------------|------|
| Peso netto (Kg) | 70 |
| Peso lordo (Kg) | 88 |
| Larghezza (mm) | 450 |
| Profondità (mm) | 900 |
| Altezza (mm) | 1355 |

ACCESSORI/OPTIONAL

| CODICE/FOTO | DESCRIZIONE | PREZZO/CONSEGNA |
|---|---|---|
| <p style="text-align: center;">FMCCF</p>  | <p style="text-align: center;">FIMAR - Technochef - Cassetto con filtro in acciaio inox, Mod.CCF</p> | <p style="text-align: center;">€ 123,35 + IVA € 150,49 IVA incl. Spedizione in Italia: calcolata nel carrello Consegna: da 4 a 9 giorni</p> |

| | | |
|---|--|---|
| <p style="text-align: center;">FMPTB</p>  | <p style="text-align: center;">FIMAR - Technochef - Piattello in tela abrasiva per patate e carote, Mod.PTB</p> | <p style="text-align: center;">€ 123,35 + IVA € 150,49 IVA incl. Spedizione in Italia: calcolata nel carrello Consegna: da 4 a 9 giorni</p> |
|---|--|---|

DESCRIZIONE PROFESSIONALE

PELAPATATE SU CAVALLETTO, carico Massimo di 25 Kg. ciclo:

- **struttura in acciaio inox** e materiali plastici adatti al contatto alimentare;
- **coperchio superiore in policarbonato alimentare trasparente** per il controllo delle fasi di lavorazione;
- **microinterruttori di sicurezza** su coperchio superiore e su bocca di uscita;
- **Portello con maniglia** sulla Bocca di scarico prodotto;
- **lavaggio continuo**, che consente una lavorazione omogenea e facilita le successive fasi di pulizia della macchina;
- **getto automatico d'acqua** per favorire l'eliminazione dei residui di pelatura;
- sistema manuale di estrazione del piattello;
- timer da 0 a 4 minuti;
- **capacita' produttiva 450 Kg/h;**
- **in dotazione: abrasivo laterale di serie, piattello abrasivo estraibile**, che garantisce una perfetta pelatura del prodotto con ridottissimi scarti di produzione,
- **Disponibile con alimentazine Monofase V. 230/1 o Trifase V. 400/3+N,**

Marchio CE
MADE IN ITALY

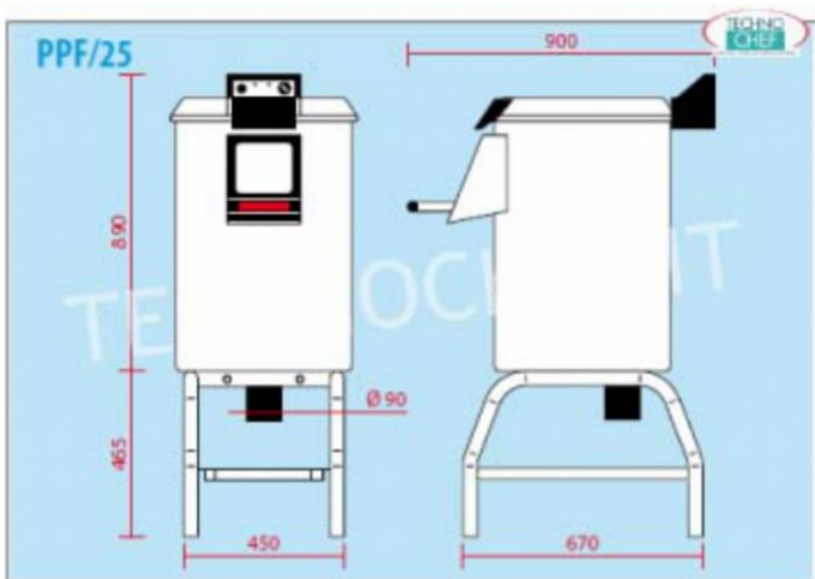



CAVALLETTO +
cassetto con filtro FMCCF